

# Permanent

4738 - 4739

DESIGN

Pedrali R&D

# PEDRALI®

100%  
MADE IN  
ITALY

## INSTRUCTIONS

Istruzioni - Gebrauchsanweisungen - Instructions - Instrucciones

**EN** - Before complete assembly, follow these steps:

a) Position the adapter on the base with the "Pedrali" inscription facing upwards and mount it until fully seated (only for base 4739).

b) Remove the protective film and place the base cover on the base

**IT** - Prima del montaggio completo, seguire le seguenti operazioni:

a) Posizionare l'adattatore sulla base con la scritta "Pedrali" verso l'alto e montarlo fino a completa battuta (Solo per basamento 4739).

b) Rimuovere la pellicola protettiva e posizionare il copri base sulla base

**DE** - Vor der vollständigen Montage sind folgende Schritte durchzuführen:

a) Setzen Sie den Adapter mit der Aufschrift "Pedrali" nach oben auf den Sockel und montieren Sie ihn bis zum vollständigen Sitz (nur für Sockel 4739).

b) Entfernen Sie die Schutzfolie und setzen Sie die Sockelabdeckung auf den Sockel.

**FR** - Avant de procéder au montage complet, suivre les étapes suivantes :

a) Positionner l'adaptateur sur la base avec l'inscription "Pedrali" vers le haut et le monter jusqu'à ce qu'il soit complètement en place (uniquement pour la base 4739).

b) Retirez le film de protection et placez le couvercle de la base sur la base.

**ES** - Antes del montaje completo, siga estos pasos

a) Coloque el adaptador en la base con la inscripción "Pedrali" hacia arriba y móntelo hasta que quede totalmente asentado (sólo para la base 4739).

b) Retire la película protectora y coloque la tapa de la base sobre la base.

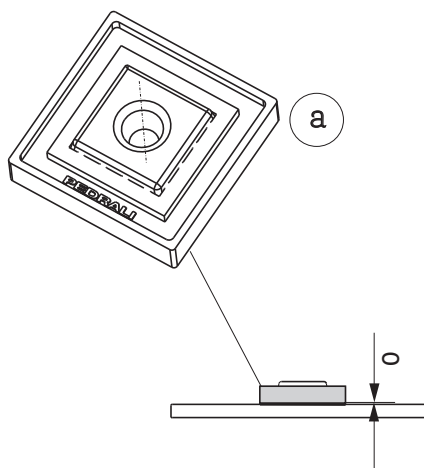

Reproduction of this document is strictly prohibited without prior written authorisation from Pedrali Spa. Sizes, weights and finishes may change without previous notice.  
È vietata la riproduzione del seguente documento senza previa autorizzazione scritta da parte di Pedrali Spa. Dimensioni, pesi e finiture possono variare senza alcun preavviso.  
ISTR\_PERMANENT\_4738\_4739\_2011.0



Tightening torque **47.9÷51.6 ft-lbs**  
Coppia di serraggio **65÷70 Nm**

**EN** - Carry out the assembly following the numerical sequence shown in the drawing.

**IT** - Eseguire il montaggio seguendo esattamente la sequenza numerica indicata nel disegno.

**DE** - Die Montage soll genau wie in der angegebenen numerischen Folge durchgeführt werden.

**FR** - Executer le montage en suivant exactement la séquence numérique indiquée dans le dessin.

**ES** - Hacer el montaje exactamente según la secuencia numérica del dibujo.

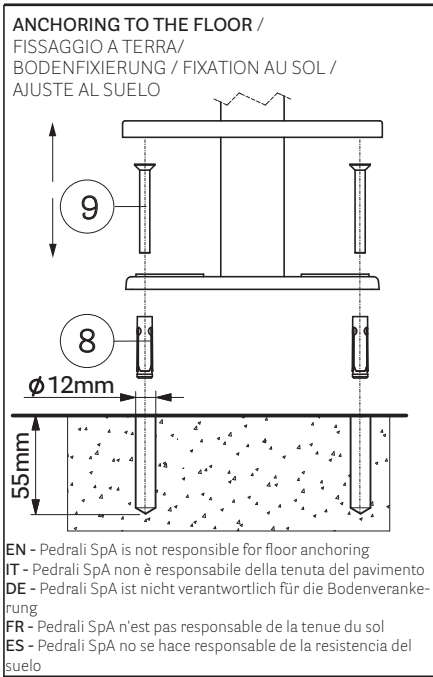

1) Nut / Dado / Mutter / Ecrou / Tuerca

2) Threaded rod / Barra filettata / Gewindestange / Tige filettée / Varilla con rosca

3) Cast iron cross / Crociera / Kreuz / Croix / Cruseta

4) Cardboard washer / Rondella in cartone / Mutterscheibe aus karton / Rondelle en carton / Arandela de cartón

5) Tube / Tubo / Rohr / Tube / Tubo

6) Preassembled base / Base premontata / Vormontierte Basis / Base prémontée / Base premotada

7) Flanged nut / Dado flangiato / Gewindemutter / Ecrou bridé / Tuerca con arandela

8) Anchor / Tassello / Dübel / Tasseau / Taco

9) Screw / Vite / Schraube / Vis / Tornillo

