

INSTRUCTIONS

Istruzioni - Gebrauchsanweisungen - Instructions - Instrucciones

EN - Fix the legs (1) to the frame (2) by inserting the castings inside the crossbars and fasten them with the screws (3).

IT - Fissare le gambe (1) al telaio (2) inserendo le fusioni all'interno dei traversi e bloccarle tramite le viti (3).

DE - Befestigen Sie die Beine (1) am Rahmen (2), indem Sie die Stützen in die Querträger einführen und mit den Schrauben (3) befestigen.

FR - Fixez les pieds (1) à la structure (2) en insérant les pièces moulées à l'intérieur des traverses et en les verrouillant avec les vis (3).

ES - Fijar las patas (1) al marco (2) insertando los moldes dentro de los travesaños y fijándolos con los tornillos (3).



EN - Do not use an automatic screwdriver

IT - Non utilizzare un avvitatore automatico

DE - Benutzen Sie keinen Akku-Bohrer

FR - Ne pas utiliser la visseuse automatique

ES - No usar un destornillador automático

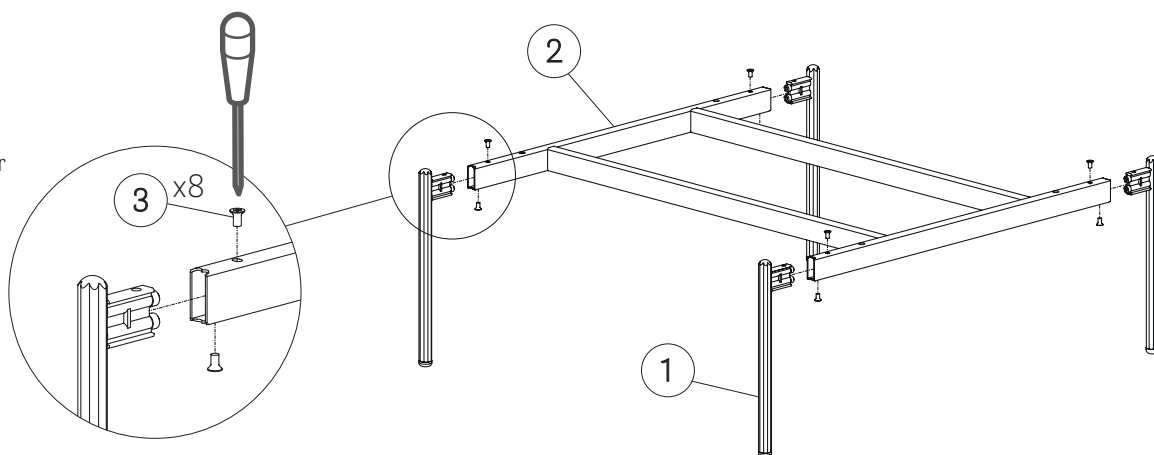

VERSION WITH A SOLID LAMINATE TOP / VERSIONE CON RIPIANO IN STRATIFICATO / VERSION FÜR KOMPAKT-PLATTEN / VERSION AVEC PLATEAU STRATIFIE / VERSIÓN CON SOBRE ESTRATIFICADO

EN - Place the top (4) on 2 cardboard spacers. Fix the top to the frame using the screws (5).

IT - Posizionare il ripiano (4) su due distanziali in cartone. Fissare il ripiano al telaio mediante le viti (5).

DE - Legen Sie die Platte (4) auf zwei Abstandshalter aus Karton. Befestigen Sie die Platte mit den Schrauben (5) am Rahmen.

FR - Positionnez le plateau (4) sur deux entretoises en carton. Fixez le plateau au cadre à l'aide des vis (5).

ES - Coloca el estante (4) sobre dos espaciadores de cartón. Fija la estantería a la estructura con los tornillos (5).

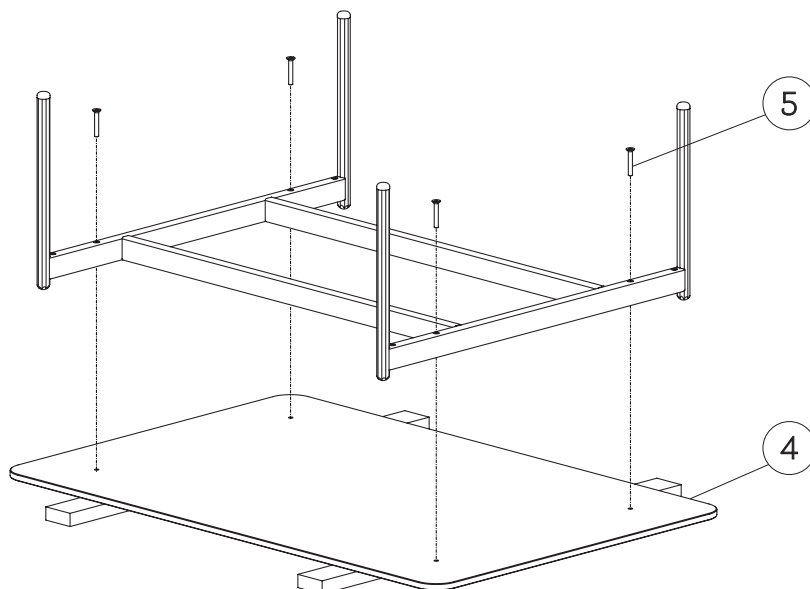

**VERSION WITH A MARBLE TOP/ VERSIONE CON RIPIANO IN MARMO / VERSION FÜR PLATTEN AUS MARMOR /
VERSION AVEC PLATEAU EN MARBRE / VERSIÓN CON SOBRE DE MÁRMOL**

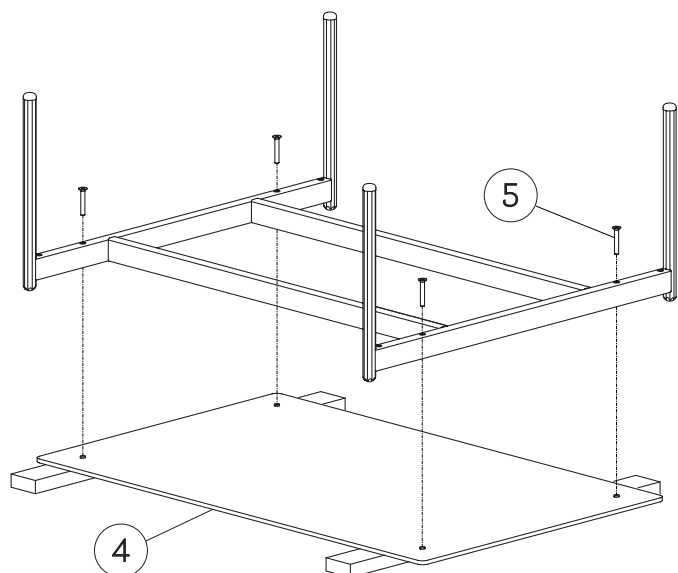

EN - Place the panel (4) on 2 cardboard spacers. Fix the top to the frame using the screws (5).

IT - Posizionare il pannello (4) su due distanziali in cartone. Fissare il pannello al telaio mediante le viti (5).

DE - Legen Sie das Paneel (4) auf zwei Abstandshalter aus Karton. Befestigen Sie die Platte mit den Schrauben (5) am Rahmen.

FR - Positionnez le plateau (4) sur deux entretoises en carton. Fixez le panneau au cadre à l'aide des vis (5).

ES - Coloca el panel (4) sobre dos espaciadores de cartón. Fija el panel a la estructura con los tornillos (5).

EN - Equip yourself with protective gloves and an adhesive sealant that is compatible with stone and metal. Clean the panel and place the adhesive sealant (6) over the entire surface of the panel.

IT - Munirsi di guanti protettivi e adesivo sigillante compatibile con pietra e metallo. Pulire il pannello e distribuire l'adesivo (6) su tutta la sua superficie.

DE - Benutzen Sie Schutzhandschuhe und einen Mehr-Komponenten-Kleber für Stein und Metall. Reinigen Sie die Platte und verteilen Sie den Kleber (6) auf der gesamten Oberfläche.

FR - Prevoyez du scellant adhésif compatible avec la pierre et le métal et portez des gants de protection. Nettoyez la surface, répartissez le scellant adhésif (6) sur toute la surface du plateau.

ES - Use guantes de protección y sellador adhesivo compatible con piedra y metal. Limpie la superficie y distribuya el adhesivo (6) en toda la superficie del panel.

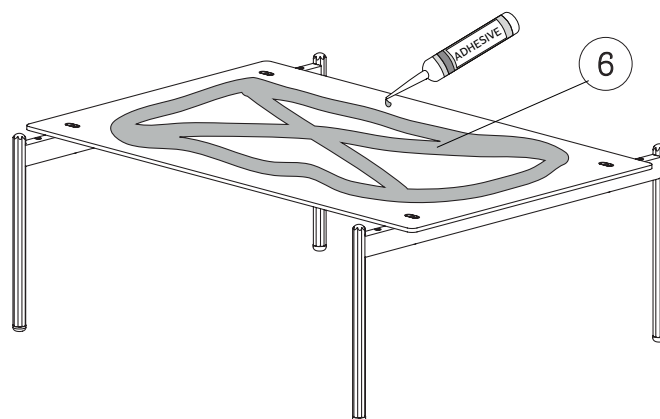

EN - Place the marble top (7) on a smooth and anti-scratch surface, turn the coffee table upsidetown centering the marble top to the panel. Let the adhesive sealant dry for 48 hours without moving or touching the coffee table. After 48 hours turn the table upside down without forcing the top.

IT - Posizionare il ripiano in marmo (7) su una superficie liscia antigraffio. Capovolgere il tavolino e centrare il ripiano in marmo sul pannello. Lasciare asciugare il silicone per 48 ore, senza spostare o toccare il tavolino. Passate le 48 ore capovolgere il tavolino evitando di tirare il ripiano.

DE - Legen Sie die Marmor-Platte (7) auf eine glatte und nicht zerkratzende Oberfläche. Drehen Sie den Couchtisch um und zentrieren Sie die Marmor-Platte auf dem Paneel. Lassen Sie den Tisch 48 Stunden trocknen ohne diesen zu bewegen oder an der Platte zu ziehen.

FR - Placez le plateau en marbre (7) sur une surface lisse anti-rayures, retournez le table basse et centrez le plateau en marbre sur le panneau. Laissez le scellant adhésif sécher pendant 48 heures sans bouger ni toucher la table basse. Après 48 heures, retournez la table basse en évitant de tirer le plateau.

ES - Ponga el sobre de mármol (7) en una superficie lisa anti-rayaduras. Ponga la mesita al revés y centre el sobre de mármol en el panel. Deje que la silicona seque durante 48 horas, sin mover o tocar la mesita. Después de 48 horas ponga la mesita al revés sin agarrar el sobre.

